



MECANOREM
REMORQUES



Entre Terre & Mer



GAMME NAUTISME

REMORQUES MECANOREM



www.mecanorem.com

Bienvenue chez REMORQUES MECANOREM, votre partenaire entre terre et mer depuis 1973!



Valognes
(50)



Lyon
Ampuis (69)



Marseille
Gignac (13)

Fabricant français de remorques de tous types depuis plus de 40 ans MECANOREM est aujourd'hui l'un des acteurs majeurs du marché. Regroupant 40 personnes et s'étendant sur plus de 8 000 m², l'entreprise mobilise ses savoir-faire et compétences dans 4 secteurs principaux.

- ▶ Matériel portuaire (chariots hydrauliques, bords de stockage etc.)
- ▶ **Remorques porte-bateaux (à voile ou à moteur)**
- ▶ Remorques utilitaires (bennes, plateaux, parcs & jardins etc.)
- ▶ **Remorques spéciales (sur-mesure, à partir de plans)**

Basée à Valognes (50), MECANOREM dispose de deux centres techniques, l'un à **Ampuis (69)** près de Lyon et l'autre à **Gignac-la-Nerthe (13)** au nord de Marseille. Afin d'être encore plus proche de ses clients, Mecanorem dispose d'un réseau de plus de 1 000 revendeurs en France et à l'étranger.

Les remorques MECANOREM sont homologuées d'après les toutes dernières normes européennes de fabrication, en vigueur depuis le 29/10/2012.

Ces remorques sont notamment pourvues de :

- ▶ **Un châssis et une structure d'essieu galvanisés à chaud**
- ▶ **Une suspension à éléments de caoutchouc**
- ▶ **Une plaque de signalisation démontable pour la mise à l'eau**

- ▶ N.B. : les charges utiles indiquées dans cette brochure peuvent diminuer en fonction du poids des options.

Mecanorem est membre agréé du SYFAMER (Syndicat national des fabricants de matériel pour la navigation de plaisance).

Retrouvez tous nos **CONSEILS TECHNIQUES** ainsi que
nos **CONDITIONS DE VENTE** sur notre site Internet
www.mecanorem.com



SOMMAIRE

REMORQUES ADAPTABLES À TOUT TYPE DE BATEAU JUSQU'À 300 KG	P. 4
REMORQUES POUR BATEAUX À MOTEUR JUSQU'À 380 KG	P. 4
REMORQUES POUR BATEAUX PNEUMATIQUES JUSQU'À 530 KG	P. 5
REMORQUES POUR JET-SKIS JUSQU'À 530 KG	P. 5
REMORQUES POUR BATEAUX À MOTEUR DE 325 KG À 800 KG	P. 6
REMORQUES POUR BATEAUX À MOTEUR DE 630 KG À 2 690 KG	P. 7
REMORQUES POUR VOILIERS DE 460 KG À 2 700 KG	P. 8
REMORQUES POUR CANOËS ET KAYAKS	P. 8
REMORQUES POUR PLANCHES À VOILE	P. 9
REMORQUES POUR DÉRIVEURS	P. 9
REMORQUES POUR CATAMARANS	P. 10
CHARIOTS DE MISE A L'EAU	P. 10
CHARIOTS DE PLAGES	P. 11

LEXIQUE

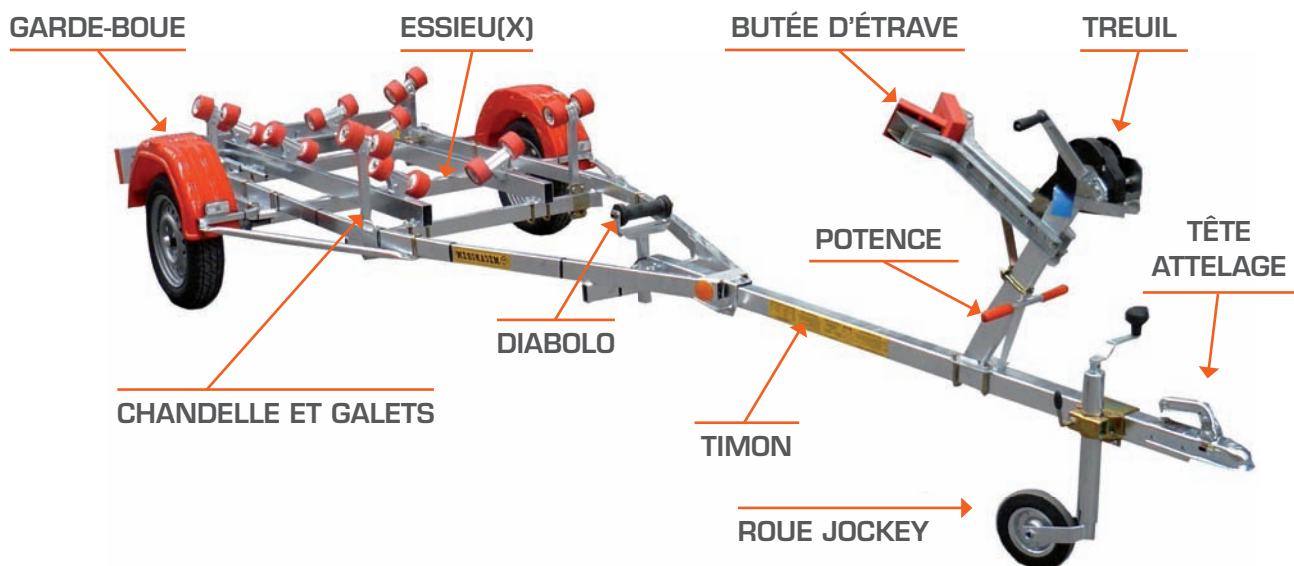

Vocabulaire: **PTAC** = poids total autorisé en charge

PTAC = poids total autorisé en charge, c'est le poids maximal que peut atteindre la remorque avec son chargement = **PV** (poids à vide de la remorque) + **CU** (charge utile de la remorque).

PV = le poids à vide de la remorque sans son chargement

CU = la charge utile de la remorque c'est-à-dire le poids que vous pouvez charger sur votre remorque.

PTRA = poids total roulant autorisé = **PTAC** du véhicule tractant + **PTAC** de la remorque

REMORQUES ADAPTABLES À TOUT TYPE DE BATEAU JUSQU'À 300 KG

▶ RTT 255 CN

PTC: 350 kg

PV: 50 kg

(Variable en fonction de la configuration)

Dimensions: 3,70 m x 1,60 m

Roues: 400 x 8

NOTA: châssis télescopique de 3,80 m à 4,30 m



LES OPTIONS

- Roues 10" avec garde-boue
- Roue jockey
- Roue de secours + support

7 versions

▶ RTT 255 TRG Multifonctions



▶ RTT 255 PN Pour bateaux pneumatiques



▶ RTT 255 PN TRG Pour bateaux pneumatiques livré avec treuils, rouleaux et galets



▶ RTT 255 2K Pour 2 KAYAKS



▶ RTT 255 PAT SPEED Pour barques avec kit patins « moquettes »



▶ RTT 255 PAT Pour barques avec lot patins « caoutchouc »



▶ RTT 255 PAV Pour planches à voile



REMORQUES POUR BATEAUX À MOTEUR JUSQU'À 380 KG

DESCRIPTIF: Remorques équipées de série d'un timon cassant, d'une roue jockey et d'un treuil à sangle pour faciliter la mise à l'eau.



▶ TRG 275 Speedmatic TRM 380 - CAP 400 Pour bateau Cap 400 (avec patins)

LES OPTIONS

- Roues 13" avec garde-boue
- Roue jockey
- Roue de secours + support



◀ TRG 275 TRG 335 Pour bateaux à moteur coque dure (avec rouleaux)

Réf.	P.T.C.	P.V.	C.U.	L maxi	I maxi	Roues
TRG 275 SPEEDMATIC	400 kg	115 kg	285 kg	4,50 m	1,66 m	400 x 10
TRM 380 - CAP 400	500 kg	150 kg	350 kg	4,10 m	1,72 m	400 x 10
TRG 275	400 kg	115 kg	285 kg	4,20 m	1,66 m	400 x 10
TRG 335	450 kg	125 kg	325 kg	4,70 m	1,66 m	400 x 10

REMORQUES POUR BATEAUX PNEUMATIQUES JUSQU'À 530 KG

DESCRIPTIF: Remorques conçues spécialement pour le transport et la mise à l'eau des pneumatiques: chemin de roulement central, cônes sur balanciers réglables et une paire de patins avant réglables (265 TRG), équipement multirouleaux à partir de la PN 275 TRG Mrx.



LES OPTIONS

- Roues 13" avec garde-boue
- Roue jockey
- Roue de secours + support

► **PN 225 TRG**
Pour bateaux pneumatiques



► **PN 275 TRG MRX**
Pour bateaux pneumatiques avec multi-rouleaux



Réf.	Bateaux	P.T.C.	P.V.	C.U.	L maxi	I maxi	Roues
PN 265 TRG	Mark II et similaires jusqu'à 4,30 m	400 kg	110 kg	290 kg	3,85 m	1,62 m	400 x 10
PN 275 TRG Mrx	Mark II et similaires jusqu'à 4,30 m	450 kg	155 kg	295 kg	4,20 m	1,72 m	400 x 10
PN 335 TRG Mrx	Mark III et similaires jusqu'à 4,70 m	500 kg	165 kg	335 kg	4,70 m	1,72 m	400 x 10
PN 370 TRG Mrx	Pneumatiques jusqu'à 5,00 m	500 kg	165 kg	335 kg	4,90 m	1,70 m	450 x 10
PN 455 TRG	Pneumatiques jusqu'à 5,50 m	600 kg	195 kg	405 kg	5,00 m	2,00 m	145/70 x 13
PN 555 F TRG	Pneumatiques jusqu'à 5,50 m	750 kg	220 kg	530 kg	5,50 m	2,00 m	155/70 x 13

REMORQUES POUR JET-SKIS JUSQU'À 530 KG

DESCRIPTIF: Remorques conçues spécialement pour le transport et la mise à l'eau des jet-skis.



► **MM 373 J.S.**
Avec patins moquettes

LES OPTIONS

- Roue de secours + support

► **JSX 425**
Avec multi-rouleaux



NOTA: Remorque double motos des mers sur demande

Réf.	P.T.C.	P.V.	C.U.	cc	L	cl	I maxi	Roues
MM 373 J.S.	500 kg	110 kg	390 kg	3,30 m	3,70 m		1,73 m	145/70 x 13
TRG 373 J.S.	500 kg	120 kg	380 kg	3,30 m	3,70 m		1,73 m	145/70 x 13
JSX 425	600 kg	180 kg	420 kg		5,00 m		1,97 m	145/70 x 13
JSX 535 F	750 kg	220 kg	530 kg		5,20 m		1,97 m	155/70 x 13

REMORQUES POUR BATEAUX À MOTEUR DE 325 KG À 800 KG

DESCRIPTIF: Remorques conçues pour le transport et la mise à l'eau de bateaux à moteurs, équipées d'un chemin de roulement articulé (sur la traverse arrière) multigalets (version coque en V type semi-rigide) ou à diabolos (pour coque lestée type pêche promenade).



▶ MTX 370/373

Avec chemin de roulement central



▶ MTX 375

Non freinée avec multigalets



▶ MTX 375 D

Pour pêche promenade à petite quille



▶ MTX 805 F

Freinée avec multi-galets



NOTA : les charges utiles et les longueurs maxi. sont variables suivant les caractéristiques des bateaux.

Réf.	P.T.C.	P.V.	C.U.	L maxi	I maxi	Roues
MTX 370	500 kg	130 kg	370 kg	4,70 m	1,70 m	450 x 10
MTX 373	500 kg	150 kg	350 kg	4,70 m	1,70 m	145/70 x 13
MTX 375	500 kg	175 kg	325 kg	5,00 m	1,90 m	145/70 x 13
MTX 445	600 kg	200 kg	400 kg	5,20 m	2,00 m	145/70 x 13
MTX 505	650 kg	200 kg	450 kg	5,70 m	2,00 m	155/70 x 13
MTX 455 F*	650 kg	260 kg	390 kg	6,20 m	2,00 m	155/70 R 13
MTX 555 F*	750 kg	260 kg	490 kg	6,20 m	2,00 m	155/70 R 13
MTX 575	750 kg	200 kg	550 kg	6,20 m	2,00 m	155/70 R 13
MTX 655 F*	900 kg	280 kg	620 kg	6,20 m	2,00 m	175/70 R 13
MTX 705 F*	1 000 kg	300 kg	700 kg	6,55 m	2,10 m	155 R 13 C
MTX 805 F*	1 100 kg	300 kg	800 kg	6,55 m	2,10 m	155 R 13 C

*Remorque équipée d'un système de freinage à inertie et recul automatique.



Garde-boue polyéthylène



Roulement de moyeux étanche



Potence de treuil



Kit de rinçage des tambours en option

REMORQUES POUR BATEAUX À MOTEUR DE 630 KG À 2 690 KG

DESCRIPTIF: Remorques conçues pour le transport et la mise à l'eau de bateaux moteur, à châssis triangulé, équipées d'un chemin de roulement articulé (sur la traverse arrière) multigalets (version coque en V) ou à diabolos (pour coque lestée ou pêche promenade).



▶ **MTX 1 101 F D**
Pour bateaux petite quille diabolos au centre



▶ **MTX 1 522 F (coque en V)**
Freinée avec multi-galets



Réf.	P.T.C.	P.V.	C.U.	L maxi	l maxi	Roues
MTX 725 F	1 000 kg	370 kg	630 kg	7,30 m	2,08 m	185/70 R14
MTX 825 F	1 100 kg	370 kg	730 kg	7,30 m	2,08 m	185/70 R14
MTX 851 F	1 200 kg	400 kg	800 kg	7,30 m	2,09 m	185 R 14 C
MTX 951 F	1 300 kg	400 kg	900 kg	7,30 m	2,09 m	185 R 14 C
MTX 1 101 F	1 400 kg	440 kg	960 kg	7,70 m	2,09 m	185 R 14 C
MTX 1 151 F	1 500 kg	440 kg	1 060 kg	7,70 m	2,09 m	185 R 14 C
MTX 1 251 F	1 600 kg	440 kg	1 160 kg	7,70 m	2,09 m	185 R 14 C
MTX 1 351 F	1 800 kg	490 kg	1 310 kg	7,70 m	2,34 m	215 R 14 C
MTX 1 122 F	1 500 kg	520 kg	980 kg	7,70 m	2,09 m	155/70 x 13
MTX 1 352 F	1 700 kg	520 kg	1 180 kg	7,70 m	2,09 m	165/70 x 13
MTX 1 522 F	2 000 kg	550 kg	1 450 kg	7,70 m	2,09 m	185/70 x 14
MTX 1 722 F	2 200 kg	570 kg	1 630 kg	8,20 m	2,09 m	185/70 x 14
MTX 2 002 F	2 500 kg	570 kg	1 930 kg	8,20 m	2,40 m	185 R 14 C
MTX 2 222 F	2 800 kg	760 kg	2 040 kg	8,70 m	2,40 m	185 R 14 C
MTX 2 622 F	3 200 kg	760 kg	2 440 kg	8,70 m	2,40 m	185 R 14 C
MTX 2 802 F	3 500 kg	810 kg	2 690 kg	9,20 m	2,45 m	215 R 14 C

▶ N.B. : de MTX 725 F à 1522 F : treuil à sangle / à partir de 1722 F : treuil à câble



Marche pieds, renfort tubulaire et garde boues acier galvanisé



Roulement étanche remorque freinée

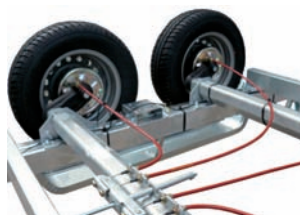

Câble de frein « long life »



Plaque de signalisation télescopique et amovible

REMORQUES POUR VOILIERS DE 460 KG À 2 700 KG

DESRIPTIF: Remorques spécialement étudiées pour le transport de voiliers et équipées de 4 chandelles télescopiques, d'une chandelle destinée à recevoir l'étrave du bateau et d'une gouttière support lest avec butée réglable. Garde-boues en polyéthylène jusqu'à la MTV 765F, ou en acier avec protection latérale tubulaire à partir de la MTV 851F.



► **MTV 1522 F**
Freinée double essieux

Réf.	P.T.C.	P.V.	C.U.	L	I	Roues
MTV 465 F	750 kg	290 kg	460 kg	5,70 m	1,82 m	155 / 70 R 13
MTV 485	750 kg	250 kg	500 kg	5,50 m	1,82 m	155 / 70 R 13
MTV 565 F	900 kg	340 kg	560 kg	5,70 m	2,00 m	175 / 70 R 13
MTV 665 F	1000 kg	340 kg	660 kg	5,90 m	2,00 m	155 R 13 C
MTV 851 F	1200 kg	435 kg	765 kg	6,80 m	2,09 m	185 R 14 C
MTV 951 F	1300 kg	435 kg	865 kg	6,80 m	2,09 m	185 R 14 C
MTV 1101 F	1400 kg	445 kg	955 kg	7,30 m	2,09 m	185 R 14 C
MTV 1151 F	1500 kg	445 kg	1055 kg	7,30 m	2,09 m	185 R 14 C
MTV 1251 F	1600 kg	445 kg	1155 kg	7,30 m	2,09 m	185 R 14 C
MTV 1351 F	1800 kg	490 kg	1310 kg	7,30 m	2,34 m	215 R 14 C
MTV 1352 F	1700 kg	520 kg	1 180 kg	7,30 m	2,09 m	165 / 70 x 13
MTV 1522 F	2000 kg	575 kg	1 425 kg	7,30 m	2,09 m	185 / 70 x 14
MTV 1722 F	2200 kg	580 kg	1 620 kg	7,80 m	2,09 m	185 / 70 x 14
MTV 2002 F	2500 kg	580 kg	1 920 kg	7,80 m	2,40 m	185 / 70 x 14
MTV 2222 F	2800 kg	700 kg	2 100 kg	8,30 m	2,40 m	185 R 14 C
MTV 2622 F	3200 kg	720 kg	2 480 kg	8,30 m	2,40 m	185 R 14 C
MTV 2802 F	3500 kg	800 kg	2700 kg	8,70 m	2,45 m	215 R 14 C

REMORQUES POUR CANOËS ET KAYAKS

DESRIPTIF: Remorques conçues pour le transport de canoës et de kayaks (de 4 à 10 places) à châssis triangulé avec traverses avec profil caoutchouc + anneaux de sanglage. Remorque sur-mesure pour porter jusqu'à 25 kayaks ou canoës disponible sur demande.



► **PCK 255**
Remorques pour 4 kayaks

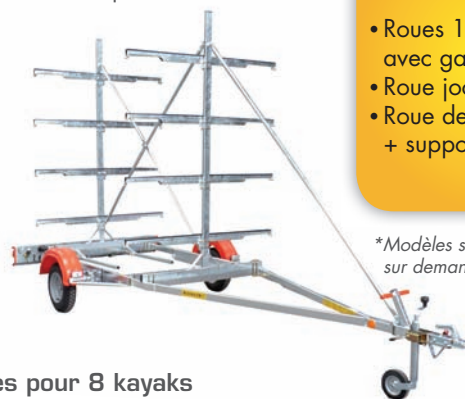

► **PCK 455**
Remorques pour 8 kayaks

LES OPTIONS

- Roues 13" avec garde-boue
- Roue jockey
- Roue de secours + support

*Modèles spéciaux sur demande

NOTA: les poids à vide peuvent augmenter suivant les options d'équipements (ce qui diminue d'autant la charge utile).

Réf.	Nombre	P.T.C	P.V.	C.U.	Châssis	Roues
PCK 255	4	500 kg	165 kg	335 kg	double	400 x 10
PCK 305	6	500 kg	170 kg	330 kg	double	400 x 10
PCK 375	8	500 kg	175 kg	325 kg	double	450 x 10
PCK 455	10	650 kg	260 kg	390 kg	double	155 / 70 R 13
PCK 455 F	10	650 kg	280 kg	370 kg	double	155 / 70 R 13

REMORQUES POUR PLANCHES À VOILE

DESCRIPTIF: Remorques conçues pour le transport de 6 à 12 planches à voile.



► PV 205

LES OPTIONS

- Roues 10", 13" avec garde-boue
- Roue jockey
- Roue de secours + support

Réf.	P.T.C.	P.V.	C.U.	L	I	Planche	Roues
PV 205	300 kg	120 kg	180 kg	3,50 m	1,40 m	6	400 x 8
PV 305	400 kg	125 kg	275 kg	3,50 m	1,40 m	8	400 x 10
PV 345	500 kg	140 kg	360 kg	4,60 m	1,80 m	10	450 x 10
PV 355	500 kg	150 kg	350 kg	4,60 m	1,80 m	12	145/70 x 13

REMORQUES POUR DÉRIVEURS

DESCRIPTIF: Remorques conçues pour le transport de dériveurs. Les berceaux (supports arrière) sont constitués d'une lame recouverte d'un large profil caoutchouc qui épouse parfaitement la forme de la coupe (sauf D135).

LES OPTIONS

- Roues 10", 13" avec garde-boue
- Roue jockey
- Roue de secours + support

► D 135

Remorque avec support pour laser



► D 185 + « C »

Remorque à lame pour dériveurs 470 livrée avec chariot de mise à l'eau

Option : Roues basse pression pour chariot

Réf.	Bateaux	P.T.C	P.V.	C.U.	L	I	Roues
D 135	Laser, x4, Wizz	200 kg	55 kg	145 kg	3,00 m	1,83 m	400 x 8
D 155	MOTH	250 kg	65 kg	185 kg	3,00 m	1,60 m	400 x 8
D 185	420	300 kg	75 kg	225 kg	3,75 m	1,60 m	400 x 8
D 185 + « C »	Strales, Yôle, Jet, Équipe	350 kg	100 kg	250 kg	4,30 m	1,75 m	400 x 8
D 185 V	Vaurien	300 kg	75 kg	225 kg	3,70 m	1,60 m	400 x 8
D 185 F	Fireball	300 kg	80 kg	220 kg	4,20 m	1,60 m	400 x 8
D 185 + « C » F	Fireball	350 kg	110 kg	240 kg	4,20 m	1,75 m	400 x 8
D 185 porteuse	pour Chariot « C »	350 kg	70 kg	280 kg	3,90 m	1,75 m	400 x 8

REMORQUES POUR CATAMARANS

DESCRIPTIF: Remorques conçues pour le transport de catamarans. Les traverses sont télescopiques avec porte-mât et diabolos d'attaque sur la traverse arrière.

► D 175 / D 305

LES OPTIONS

- Roues 13" avec garde-boue
- Roue de secours + support

Porte-mât

Traverses télescopiques

Réf.	P.T.C.	P.V.	C.U.	L	I	H	P	Roues
D 175 CATA	300 kg	100 kg	200 kg	4,20 m	1,65 m	0,56 m	2,55 m	400 x 10
D 305 CATA	400 kg	150 kg	250 kg	4,80 m	1,80 m	0,58 m	2,55 m	450 x 10
D 355 CATA	600 kg	160 kg	440 kg	5,80 m	1,75 m	0,65 m	2,55 m	145/70 R 13

CHARIOTS DE MISE A L'EAU

Grâce à sa **gamme polyvalente de chariots** mécano-soudés et galvanisés à chaud, MECANOREM vous permet d'optimiser en toute sécurité le déplacement en enceinte privé et la mise à l'eau des bateaux.

► CH MTX 1 500 A



Multi-rouleaux pour bateaux coques en « V »

► CH TRG 1 000 A



Chemin de roulement central (pêche promenade, dériveurs lestés...)

Réf.	P.V.	C.U.	L maxi	Roues
CH MTX 450 A	120 kg	450 kg	4,30 m	165 / 70 R 13
CH MTX 750 A	140 kg	750 kg	5,00 m	165 / 70 R 13
CH MTX 1000 A	190 kg	1000 kg	5,50 m	195 / 65 R 15
CH MTX 1500 A	300 kg	1500 kg	6,40 m	195 / 65 R 15
CH MTX 2000 A	350 kg	2000 kg	7,40 m	6,5 x 10
CH MTX 2500 A	430 kg	2500 kg	8,40 m	23,9 x 10

Réf.	P.V.	C.U.	L maxi	H/Sol	Roues
CH TRG 450 A	125 kg	450 kg	4,70 m	0,43 m	165 / 70 R 13
CH TRG 750 A	180 kg	750 kg	4,70 m	0,45 m	165 / 70 R 13
CH TRG 1000 A	220 kg	1000 kg	5,20 m	0,46 m	195 / 65 R 15
CH TRG 1500 A	280 kg	1500 kg	5,50 m	0,47 m	195 / 65 R 15
CH TRG 2000 A	360 kg	2000 kg	6,50 m	0,47 m	6,5 x 10
CH TRG 2500 A	400 kg	2500 kg	7,50 m	0,50 m	23,9 x 10

CHARIOTS DE PLAGE

DESCRIPTIF: Toute une gamme de chariots de plage.

Dériveurs - Canots

▶ CH N°1

*Option: Roues basse pression



▶ CH N°2 TRG

▶ CH N°3 TRG

▶ CH N°4 TRG

Boîtier rotule Ø 50



Réf.	P.V.	C.U.	L	Roues
*CH N°1	30 kg	250 kg	3,00 m	Misalo 400 x 8
*CH N°2	45 kg	250 kg	3,70 m	Misalo 400 x 8

Réf.	P.V.	C.U.	L	Roues
*CH N°3	30 kg	275 kg	3,00 m	Misalo 400 x 8
CH N°4	45 kg	300 kg	3,70 m	16 x 650 x 8 (BP)

Pneumatiques

▶ NZ

(chariot de nez pour bateaux pneumatiques)



Réf.	P.V.	C.U.	Roues
NZ	15 kg	80 kg	Misalo 400 x 8



▶ CH PN

Réf.	P.V.	C.U.	L	Roues
CH PN	50 kg	200 kg	4,00 m	Misalo 400 x 8

Optimist



Réf.	P.V.	C.U.	L	Roues
Optimist	17 kg	40 kg	1,40 m	Misalo 400 x 8

Dériveurs

Option: roues basse pression



Réf.	P.V.	C.U.	L	Roues
CH « C »	30 kg	150 kg	2,40 m	Misalo 400 x 8

Canots

Ces chariots sont démontables en 2 parties



Réf.	P.V.	C.U.	L	Roues
MINI 150	20 kg	150 kg	3,00 m	Misalo 400 x 8

Catamarans

Junior pour 12", 13" et 14" - Senior pour 15" à 18" (senior peut être équipé de 4 roues)



Réf.	P.V.	C.U.	L	Roues
CH CATA Junior	22 kg	150 kg	2,00 m	Misalo 400 x 8
CH CATA Senior	30 kg	200 kg	3,00 m	Misalo 400 x 8

Votre revendeur
proche de chez vous sur
www.mecanorem.com



La solution
MECANOREM
www.mecanorem.com

DÉCOUVREZ AUSSI NOS AUTRES CATALOGUES :

▶ Pièces détachées



▶ Portuaire

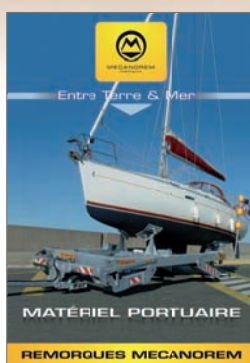

▶ Utilitaires & spécial



DISTRIBUTEUR

